

www.format-a4.org

Présentation

Un espace numérique de travail et d'échange

www.format-a4.org est un espace numérique de travail et d'échange développé à l'attention de l'école primaire.

Cette plate-forme internet est un élément d'un ensemble qui met en relation un objet concret d'étude et d'expérimentation (le jardin, la ville, le paysage, le portrait...) des représentations de cet objet (photos, dessins, textes...) et un espace numérique qui permet de donner à voir le travail des élèves.

Les enfants peuvent construire des liens entre ces trois composantes et resituer la valeur du réel par rapport aux représentations et au virtuel.

Par ailleurs, le format A4 qui est proposé comme format de référence reprend un format très courant.

C'est une « contrainte » qui a pour objet de faciliter la mise en œuvre du projet.

Il est proposé d'utiliser ce format autant que possible : éventuellement, taille de l'objet étudié, taille des documents, des photos, des images sur l'écran...

Développé, en technologie PHP MySQL, l'espace de travail numérique se veut d'une utilisation simple et intuitive afin de proposer un support pour le développement de l'usage des TIC à l'école. Les enseignants mais également les élèves doivent pouvoir utiliser la plate-forme sans aides extérieures.

La structure de la plate-forme

C'est une plate-forme générique qui peut être facilement transformée pour accueillir des thèmes variés. La création d'une nouvelle plate-forme sur un thème donné se fait en relation avec les responsables du projet Format a4, dépositaires des codes sources du site.

L'administrateur personnalise lui-même le site (titre, création des comptes...)

L'administration

Il y a quatre catégories de comptes utilisateurs hiérarchisés

Le compte administrateur, les comptes intervenants, les comptes classes et les comptes élèves.

L'administrateur crée les comptes intervenants et les comptes classes, pour la durée de

l'année scolaire. Les responsables des comptes classes (les enseignants, en général) créent les comptes élèves. Les gestionnaires des comptes (intervenants et enseignants) sont responsables des contenus qu'ils mettent en ligne.

Chaque membre de la communauté (intervenants, enseignants, élèves) possède un identifiant et un mot de passe qui lui donne accès à son espace.

Les élèves et les intervenants disposent de cahiers numériques qu'ils peuvent éditer et modifier.

Chaque utilisateur dispose d'une messagerie propre intégrée à la plate-forme.

L'administrateur a la possibilité de donner des informations sur l'activité du site par la rédaction de « brèves » ; il dispose par ailleurs de diverses fonctions pour suivre la vie du site (fréquentation, statistiques...) ainsi que d'un système de sauvegarde de l'ensemble des données du site.

Les cahiers numériques

La création d'une page d'un cahier numérique est définie par un protocole simple :

- insérer une image et/ou éditer un bloc de texte que l'on peut mettre en page simplement et directement,
- inclure des fichiers divers (son, vidéo....) dans l'espace documents,
- fonctions d'insertion, de suppression de page,
- un gabarit définit la dimension de la page,
- la position de l'image par rapport au texte peut être changée,
- possibilité d'une édition papier des cahiers numériques.

La plate-forme « jardin format a4 »

Ce premier développement prend comme thème le jardinage et comme objet des jardins de la taille d'une feuille de format a4 (voir présentation du projet en première page du site. Ce format se retrouve dans les trois types de jardins proposés : jardins urbains, jardins en pleine terre et jardins nomades. Les enfants réalisent des dessins et rédigent des textes sur des feuilles de format a4, qu'il suffit de scanner pour les intégrer aux cahiers (Les élèves peuvent également écrire directement sur leur cahier numérique).. Les photos incluses dans les cahiers numériques, qui ont été préalablement cadrées peuvent être visionnées au format a4 par un simple clic.

Il est proposé aux enseignants et aux élèves de privilégier les productions spécifiques de textes, d'images, de dessins... afin de stimuler la créativité et d'éviter les problèmes de droits des documents mis en ligne.

Un forum d'échange entre gestionnaires du site, enseignants et intervenants est créé afin que la communauté de travail puisse s'entraider, en particulier pour l'utilisation de l'espace numérique de travail et d'échange.

Mode d'emploi

Tout d'abord, pour faciliter l'accès au site, nous vous conseillons d'utiliser un navigateur compatible avec les standards d'internet comme Mozilla, Firefox (www.mozilla-europe.org/fr/products/firefox..., logiciels libres que vous pouvez télécharger.

Par ailleurs, pour les écoles qui n'auraient pas d'outils pour retravailler les photos, nous proposons d'utiliser, par exemple, un logiciel libre comme The GIMP (www.gimp-fr.org/news.php) qui peut être également téléchargé.

Accès à l'espace numérique de travail et d'échange

Cette page donne accès à deux domaines :

- l'espace de consultation
- l'espace de travail

Espace de consultation :

espace documents
espace cahiers
mode d'emploi
brèves

Espace de travail



Espace de consultation

espace documents

Il est possible d'accéder aux documents ou références sur le thème, proposés par les divers intervenants.

Un moteur de recherche permet d'explorer ces documents.

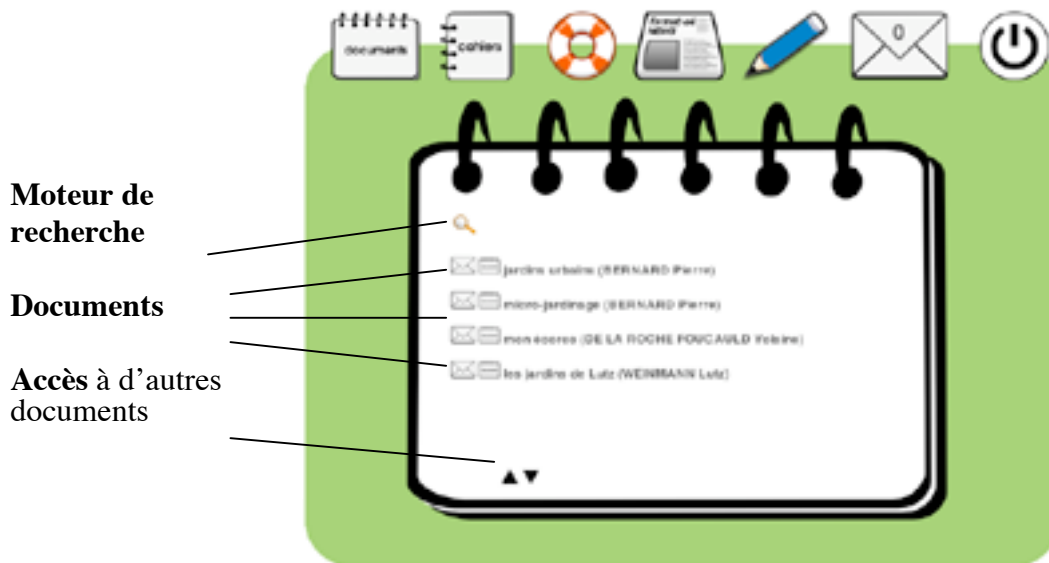

espace cahiers

Pour accéder aux cahiers, la recherche se fait par département, par école, par classe et enfin par élève.

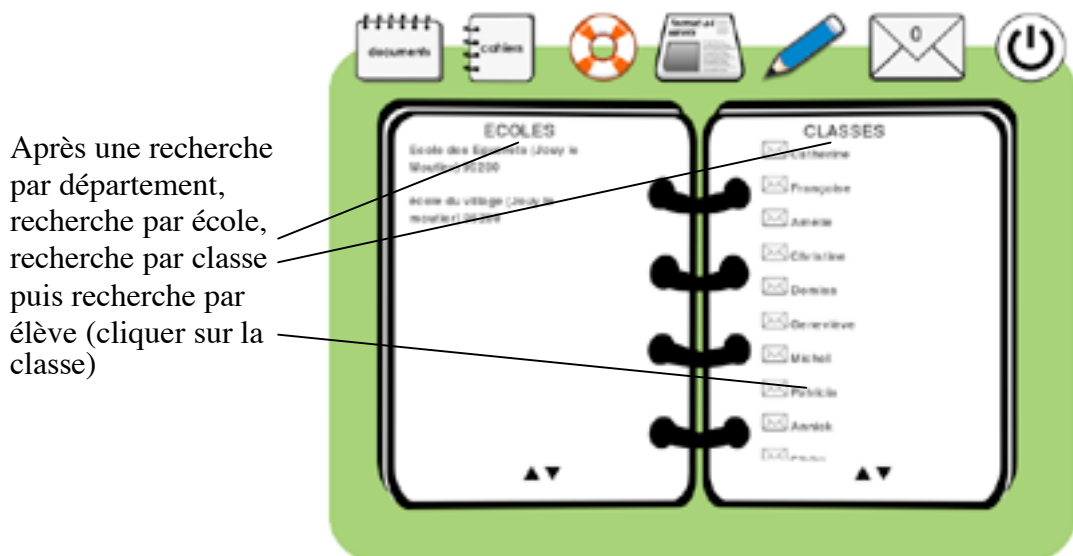

Espace de travail

Pour accéder à son espace de travail, il faut indiquer son identifiant et son mot de passe.

Les identifiants et mots de passe des intervenants et des enseignants sont créés par le gestionnaire de format-a4 (s'adresser à projet@format-a4.org)

Création des comptes par l'enseignant

Le gestionnaire du site crée des comptes pour les enseignants qui désirent participer au projet. Ces comptes sont ouverts en mode travail pour la durée de l'année scolaire. Les documents produits peuvent être consultables à long terme.

Les enseignants créent eux-mêmes des comptes pour chaque élève ou, s'ils le préfèrent, des comptes pour l'ensemble de la classe,

Lorsque l'enseignant a rentré son identifiant et son mot de passe, il clique sur le marteau rouge.

Lors du premier accès, il est nécessaire de **donner son accord sur les conditions d'utilisation du site**, avant d'accéder à l'écran suivant :

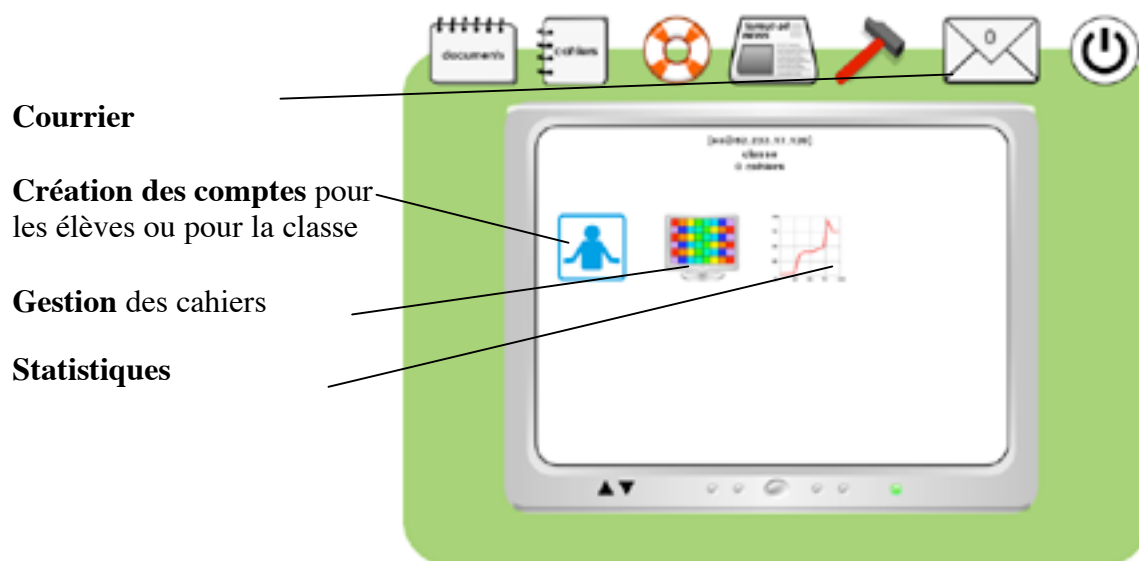

Création de comptes par l'enseignant

L'enseignant peut créer soit un compte par enfant soit un ou compte pour la classe

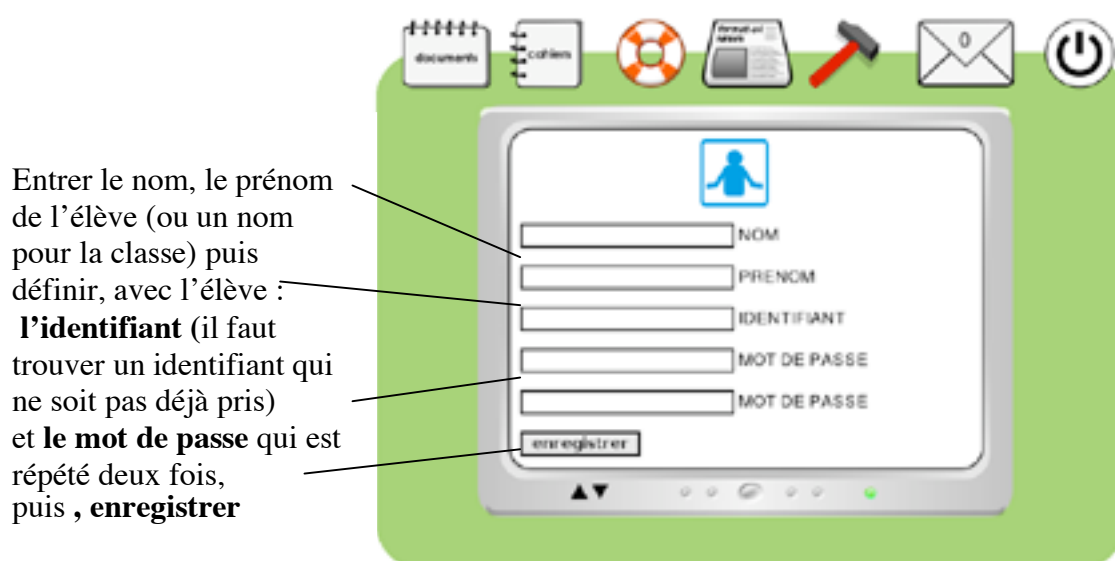

Gestion de l'espace classe par l'enseignant

Après avoir cliqué sur le bouton « gestion des cahiers », l'enseignant accède à cet écran qui lui permet de donner la possibilité aux élèves de se créer de nouveaux cahiers et qui lui donne, par ailleurs, la possibilité de mettre les cahiers sous le mode écriture.

Si l'enseignant désire que le travail sur les cahiers soit effectué uniquement en classe, il ouvre la session en début de cours et la ferme à la fin du cours.

Il peut également permettre aux élèves de travailler éventuellement depuis chez eux, en laissant la session ouverte.

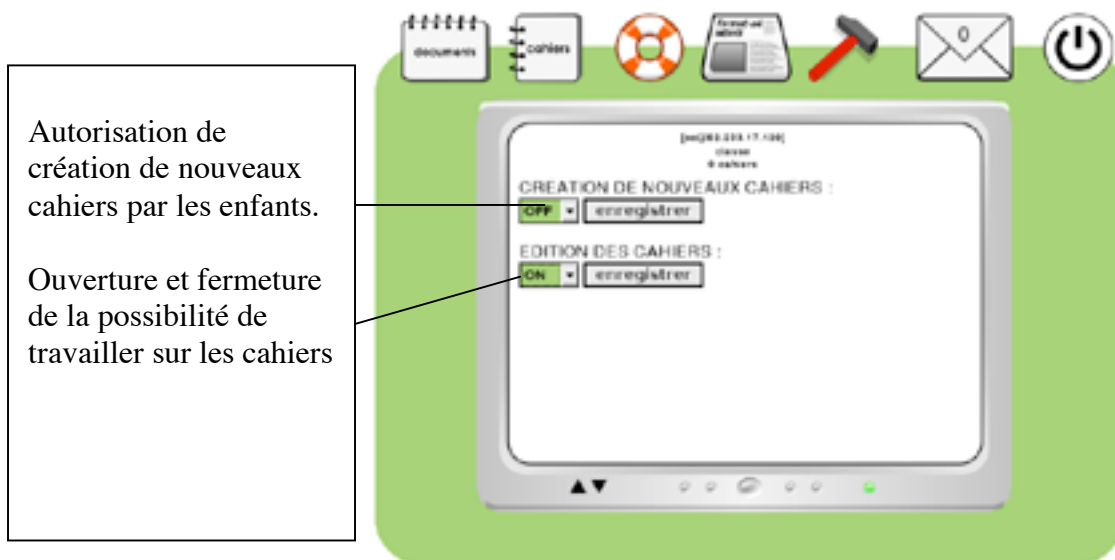

Création des cahiers

Après avoir créé les comptes, il faut « sortir » en utilisant le bouton de droite L'enseignant ou l'élève peut alors rentrer l'identifiant et le mot de passe précédemment créés (voir page précédente).

Un crayon bleu s'affiche alors . Cliquez dessus et l'image ci-dessous apparaîtra Pour créer un cahier, cliquez sur « cahier » puis confirmez.

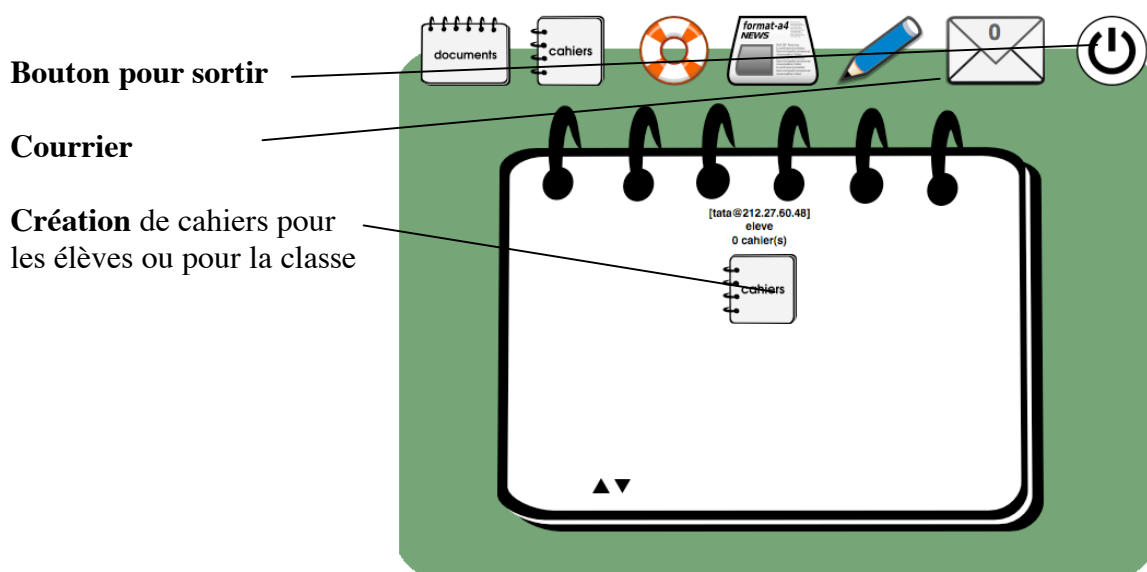

Espace de travail pour les élèves

Lorsque les élèves rentrent leur identifiant et leur mot de passe, ils accèdent à

L'espace de travail.

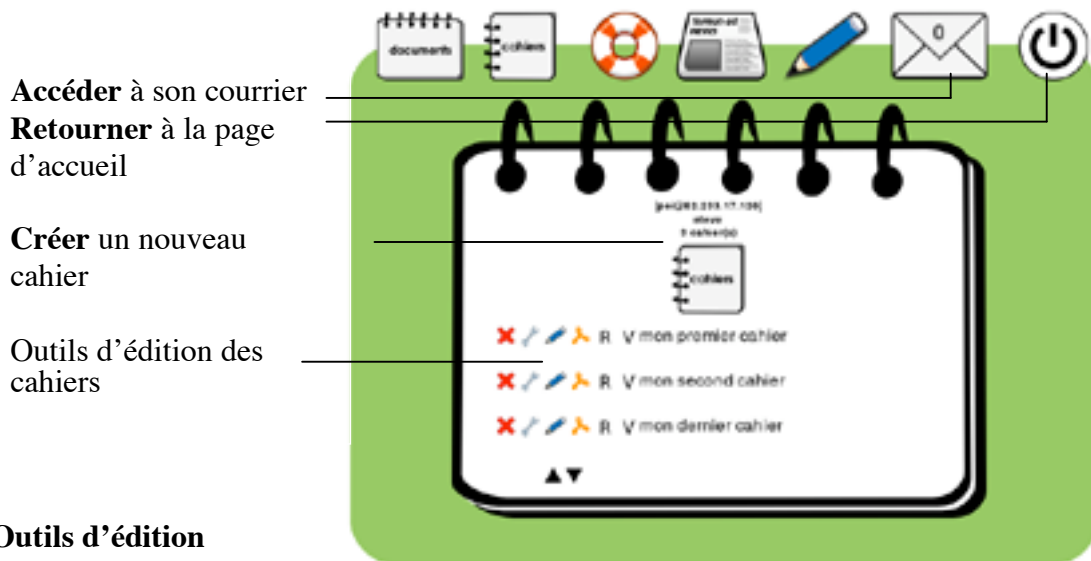

Outils d'édition

Travailler sur le cahier :

Changer le titre du cahier

Supprimer le cahier

Editer le cahier en format PDF

Editer le cahier pour faire un petit livre (éditer d'abord le recto puis retourner les feuilles pour éditer le verso)

X [pencil] [eraser] R V mon second cahier

Le cahier

Après avoir cliqué sur le crayon bleu correspondant au cahier sur lequel l'élève désire travailler, l'écran suivant apparaît, avec les différents outils :



Supprimer la page

Inverser texte et image

Ecrire un texte

Ajouter une image

Insérer une nouvelle page

Travailler sur une nouvelle page

Sortir du cahier

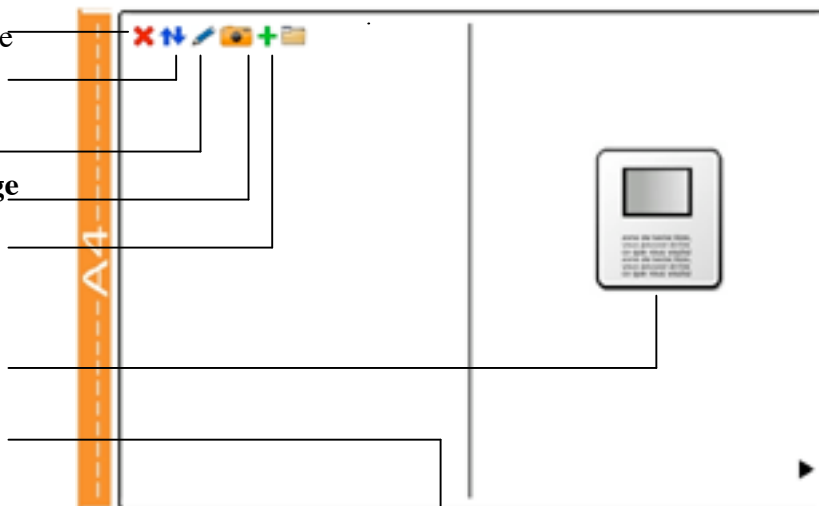

[RETOUR]

Ecrire un texte

Pour écrire du texte il faut cliquer sur le crayon bleu.

Ecrire le texte :
pour augmenter la
taille des lettres :
mettre les mots ou
les phrases entre [..]
ou [[..]] ou [[[..]]]

Valider

Supprimer

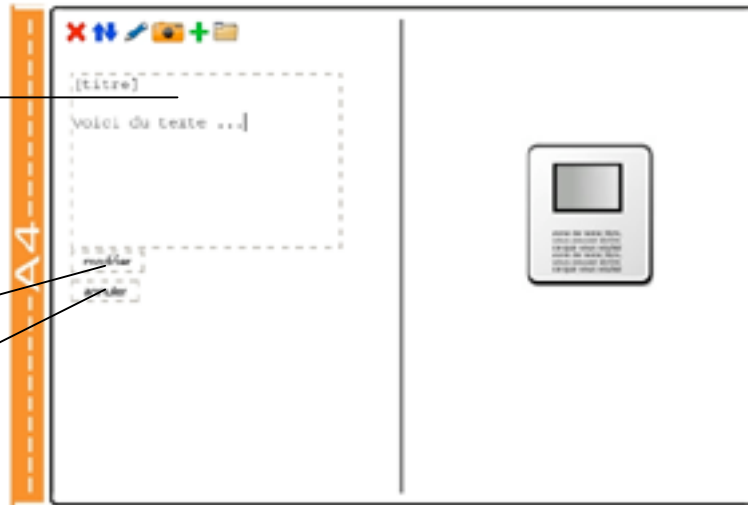

[RETOUR]

insérer une image

pour insérer une image (photo, scanner de dessin, de texte...) il faut cliquer sur l'appareil photo.

Parcourir les fichiers
images pour recherche
le document au format
convenable* (browse)
Lorsque l'image est
chargée, appuyer sur
« **envoyer** »
Annuler la manœuvre
Supprimer l'image

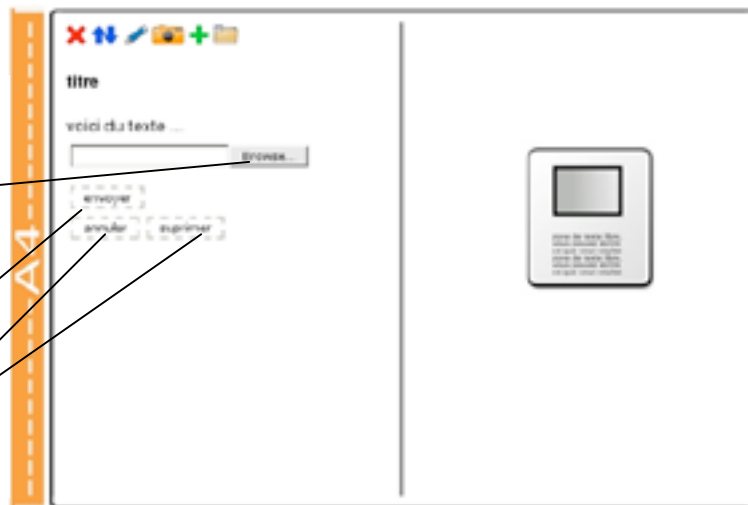

[RETOUR]

- **Il est très important que les images, les photos, ou les documents importés via un scanner ne dépassent pas 150 ko (en JPEG, GIF, PNG....)**
Par ailleurs, pour rester dans l'esprit du projet, il faut privilégier les images en format a4 paysage (21x29,7cm). Cela permet de les restituer à l'échelle 1 à l'écran lorsque, l'on clique sur l'image.
Pour des raisons pratiques, il est préférable de créer un dossier dans lequel les images et photos sont mises au format et répondent au critère de poids. Les élèves peuvent venir chercher leurs documents dans ce dossier.
Les enseignants devront être vigilants sur les questions qui relèvent du droit à l'image. Il peut être intéressant de montrer les gestes des enfants, leurs mains au travail, plutôt que leur visage .

Espace intervenant

En entrant leur identifiant et leur mot de passe, les intervenants accèdent à l'écran suivant :

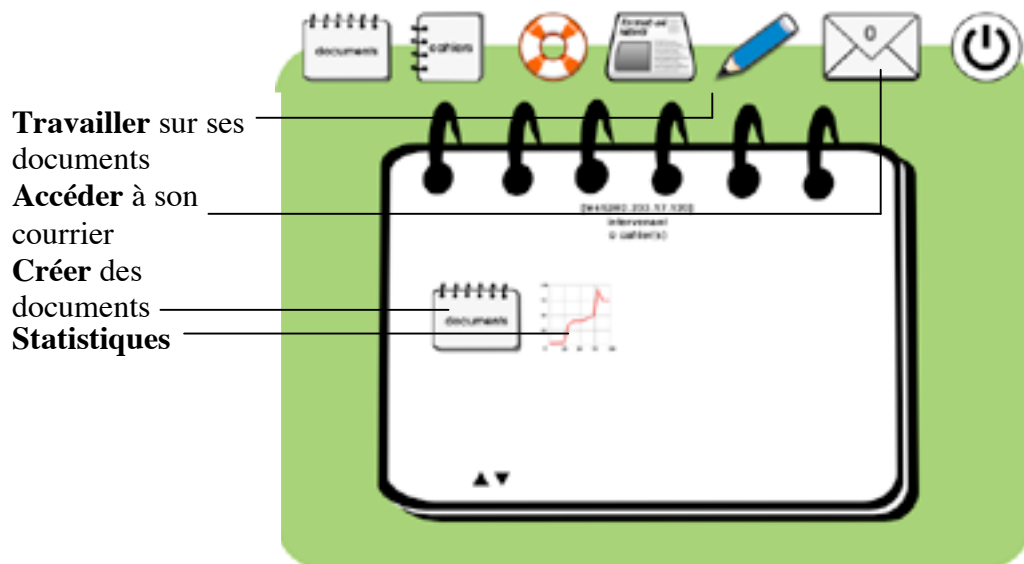

L'accès aux documents se fait sur le même mode que l'accès aux cahiers.

Les outils sont un peu plus complets dans la mesure où ils permettent de mettre également en ligne des fichiers variés : son, vidéo.....

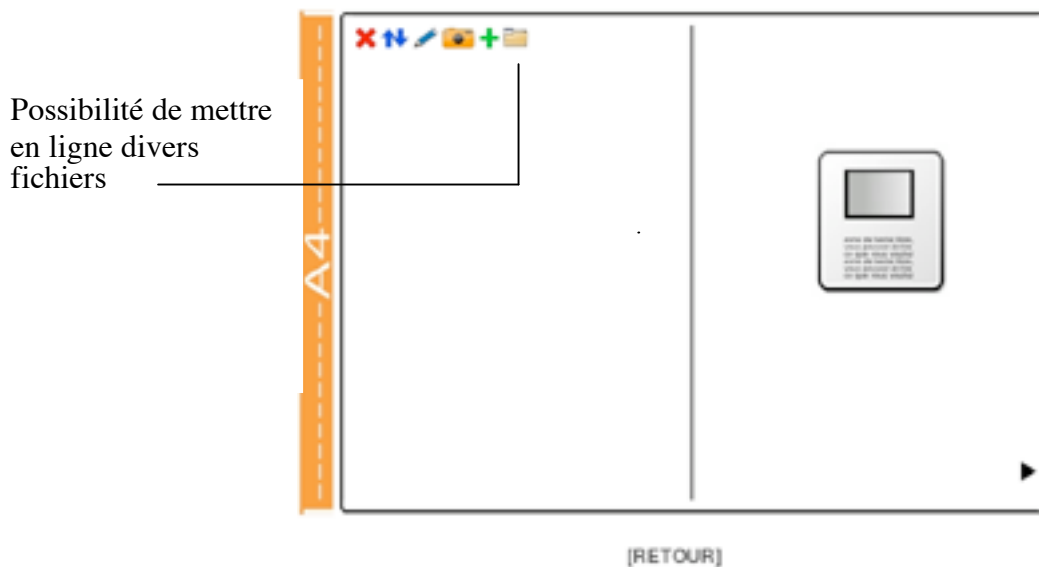

Courrier

Le courrier n'est utilisable que par la communauté des personnes qui disposent d'un code d'accès (enseignants, intervenants et élèves).

Chacun dispose, en entrant dans son espace de travail d'une enveloppe pour accéder à son courrier ; un chiffre indique le nombre de messages en attente.

Pour écrire à un membre de la communauté de travail, il suffit de cliquer sur la petite enveloppe liée à chaque document.

L'écran suivant s'affiche, pour la rédaction du message . Ce message pourra être lu par votre correspondant s'il entre son identifiant et son mot de passe. Il pourra alors y répondre.

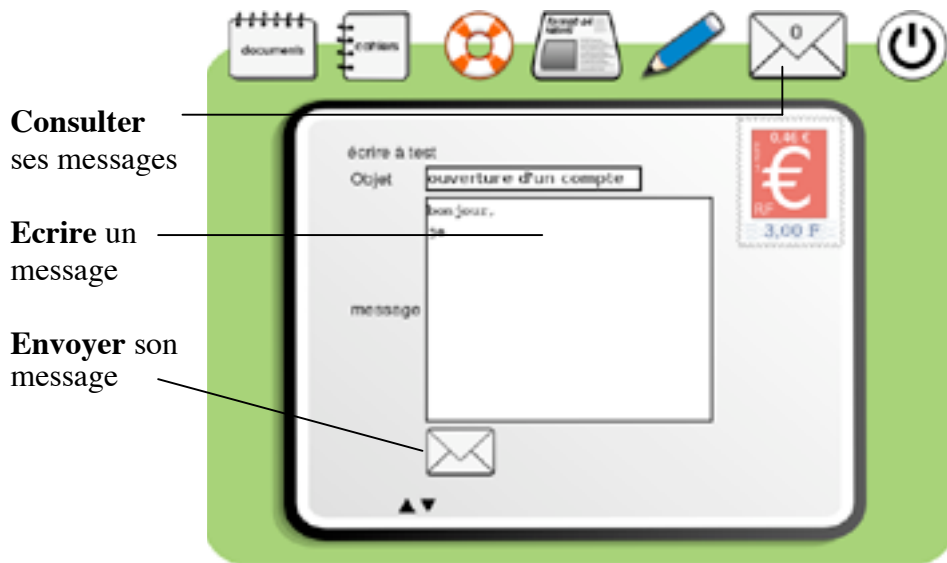

Contacts

projet@format-a4.org

courrier : association format-a4
2, rue du Bel Air
95 280 Jouy le Moutier.

L'espace numérique de travail et d'échange www.format-a4.org a été créé et développé par Mathieu Simon Bernard

version Bêta
Mathieu Simon Bernard
© 2006 format-A4.org

texte actualisé 03/03/08